



Notfall- und Katastrophenlösungen

UNERSCHÜTTERLICHES VERTRAUEN IN KRITISCHEN

Über ein Vierteljahrhundert globale Erfahrung

Seit 1997 schaffen wir Vertrauen bei Einsätzen, in denen jede Sekunde zählt. Mit Such- und Rettungszelten, Erdbebenzelten, mobilen Krankenhäusern, CBRN- und Dekontaminationssystemen, militärischen Einheiten sowie international zertifizierten Rettungssprungkissen bieten wir zuverlässige Lösungen für anspruchsvollste Einsatzbedingungen. Unser Anspruch ist es, selbst unter extremsten Bedingungen eine kompromisslose operative Leistungsfähigkeit zu gewährleisten.

Operative Exzellenz

- Globale Zertifizierung: Als einer der wenigen Hersteller weltweit mit internationalen Zulassungen setzen wir Maßstäbe für Qualität und Sicherheit bei Rettungssprungkissen.
- Schnelle Einsatzbereitschaft: Wir bieten schnelle Bereitstellungs- und Einsatzfähigkeiten, die eine sofortige operative Reaktion selbst unter anspruchsvollsten Bedingungen ermöglichen.
- Hohe Widerstandsfähigkeit: Durch den Einsatz flammhemmender Spezialgewebe in allen unseren Systemen gewährleisten wir ein Höchstmaß an Sicherheit zum Schutz von Menschenleben.
- Extreme Leistungsfähigkeit: Wir gewährleisten außergewöhnliche Widerstandsfähigkeit und Zuverlässigkeit selbst unter extremsten Klimabedingungen – von -40 °C bis +70 °C.
- Globales Servicenetzwerk: Durch die Kombination unserer Produktionsstärke in Istanbul mit unseren Standorten in Frankfurt und New Jersey gewährleisten wir eine nahtlose und kontinuierliche Unterstützung im Einsatz in allen Regionen der Welt.

SICHERHEITS- SPRUNGKISSEN

Dieses Produkt wurde entwickelt, um bei Notfällen wie Bränden, Naturkatastrophen und anderen Gefahrensituationen einen sicheren Sprung aus Höhen zwischen 16 und 60 Metern sowie eine sichere Landung zu ermöglichen.

Das Produkt wird hauptsächlich von Feuerwehren eingesetzt, findet jedoch auch bei zahlreichen öffentlichen und privaten Organisationen Anwendung. Obwohl die zulässige Sprunghöhe je nach Modell und Abmessungen variiert, legen wir in allen Produktsegmenten größten Wert auf gleichbleibend hohe Qualität und Zuverlässigkeit.

Um die sichere und komfortable Durchführung von Sprung- und Landungsvorgängen – dem zentralen Zweck des Produkts – zu gewährleisten, verwenden wir ausschließlich hochwertige Materialien und setzen höchste Standards in Verarbeitung und Fertigung um. Dank der eingesetzten Premium-Materialien zeichnet sich das Produkt durch Feuchtigkeitsbeständigkeit, Flammschutz, Säurebeständigkeit sowie eine außergewöhnliche Widerstandsfähigkeit gegenüber mechanischen Belastungen aus.

Unsere Produkte verfügen über die international anerkannten Zertifizierungen DIN 14151 T1 und DIN 14151 T3 und erfüllen höchste Anforderungen an Sicherheit, Qualität und Leistungsfähigkeit.

SAFETY AIR CUSHION



SMZ 16

Rettungssprungkissen

TECHNISCHE DATEN	Erforderliche Bedienpersonen:	≥ 2
	Abmessungen (aufgebaut)	: 3.5x3.5x1.7m
	Erforderliche Aufstellfläche	: ≥ 4.0x4.0m
	Gewicht	: 55kg (± 5%)
	Aufbauzeit	: ≤ 30sec.
	Abbauzeit	: ≤ 10sec.
	Maximale Einsatzhöhe	: ≤ 16m.
	Temperaturbereich [°C]	: -20 to +50
	Prüfdruck	: 0,48 bar / 6,96 psi
	Betriebsdruck	: 0.37 bar
	Packmaße	: 87 x 52 x 44 cm
Rahmenmaterial	: Neoprene	
Normen & Zertifizierungen	: DIN 14151,T1-T3	

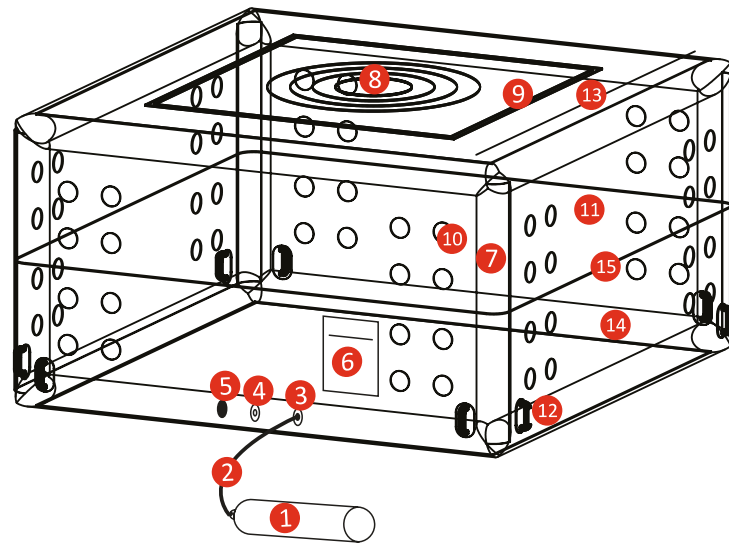

- | | | |
|----------------------------|---|-------------------------------|
| 1 Druckluftflaschen | 6 Sicherheitshinweise & Reparaturset | 11 Obere Luftkammer |
| 2 Anschlüsse | 7 Aufblasbarer Rahmen | 12 Tragegriffe |
| 3 Füllventile | 8 Sprungbereich | 13 Rettungsfläche |
| 4 Überdruckventile | 9 Reflexstreifen | 14 Untere Luftkammer |
| 5 Druckablassventil | 10 Entlastungsöffnungen | 15 Innere Mittelfläche |



AUFBAU

- Überprüfen Sie die Druckluftflaschen sowie die zugehörigen Schläuche auf ihre Einsatzbereitschaft.
- Transportieren Sie das Rettungssprungkissen zum vorgesehenen Einsatzort. Für den Aufbau wird eine freie Fläche von mindestens 4,0 m x 4,0 m benötigt.
- Breiten Sie das Gerät vollständig auf dem Boden aus.
- Verbinden Sie die Druckluftschläuche mit den Luftfüllanschlüssen des Rettungssprungkissens.
- Öffnen Sie die Ventile der Druckluftflaschen.
- Das Rettungssprungkissen füllt sich selbstständig mit Luft und richtet sich automatisch auf.
- Sobald das Gerät vollständig aufgeblasen und aufgerichtet ist, ist es einsatzbereit und kann bei Bedarf an die gewünschte Position bewegt werden.



SMZ 20

Rettungssprungkissen

TECHNISCHE DATEN	Erforderliche Bedienpersonen:	≥ 2
	Abmessungen (aufgebaut)	: 4.0x4.0x2.0m
	Erforderliche Aufstellfläche	: ≥ 4.5x4.5m
	Gewicht	: 72kg (± 5%)
	Aufbauzeit	: ≤ 40sec.
	Abbauzeit	: ≤ 15sec.
	Maximale Einsatzhöhe	: ≤ 20m.
	Temperaturbereich [°C]	: -20 to +50
	Prüfdruck	: 0,62 bar / 8,99 psi
	Betriebsdruck	: 0.37 bar
	Packmaße	: 110 x 63 x 45 cm
Rahmenmaterial	: Neoprene	
	DIN 14151,T1-T3	

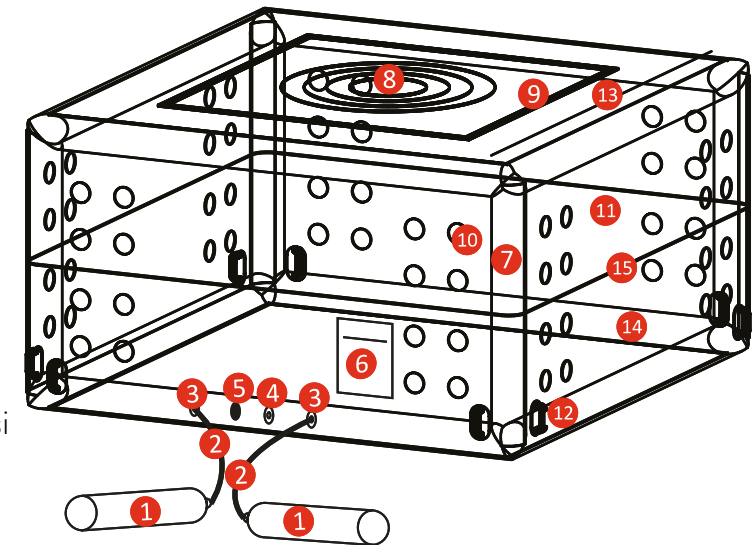

- | | | |
|----------------------------|---|-------------------------------|
| 1 Druckluftflaschen | 6 Sicherheitshinweise & Reparaturset | 11 Obere Luftkammer |
| 2 Anschlüsse | 7 Aufblasbarer Rahmen | 12 Tragegriffe |
| 3 Füllventile | 8 Sprungbereich | 13 Rettungsfläche |
| 4 Überdruckventile | 9 Reflexstreifen | 14 Untere Luftkammer |
| 5 Druckablassventil | 10 Entlastungsöffnungen | 15 Innere Mittelfläche |

AUFBAU

- Überprüfen Sie die Druckluftflaschen sowie die zugehörigen Schläuche auf ihre Einsatzbereitschaft.
- Transportieren Sie das Rettungssprungkissen zum vorgesehenen Einsatzort. Für den Aufbau wird eine freie Fläche von mindestens 4,5 m x 4,5 m benötigt.
- Breiten Sie das Gerät vollständig auf dem Boden aus.
- Verbinden Sie die Druckluftschläuche mit den Luftfüllanschlüssen des Rettungssprungkissens.
- Öffnen Sie die Ventile der Druckluftflaschen.
- Das Rettungssprungkissen füllt sich selbstständig mit Luft und richtet sich automatisch auf.
- Sobald das Gerät vollständig aufgeblasen und aufgerichtet ist, ist es einsatzbereit und kann bei Bedarf an die gewünschte Position bewegt werden.

SMZ 25

Rettungssprungkissen

TECHNISCHE DATEN

Erforderliche Bedienperso- nen	: ≥ 2
Abmessungen (aufgebaut)	: ≥ 5.0x5.0m
Erforderliche Aufstellfläche	: 83kg (± 5%)
Gewicht	: ≤ 45sec.
Aufbauzeit	: ≤ 15sec.
Abbauzeit	: ≤ 25m.
Maximale Einsatzhöhe	: -20 to +50
Temperaturbereich [°C]	: 0,62 bar / 8,99 psi
Prüfdruck	: 0.48 bar
Betriebsdruck	: 110 x 63 x 45 cm
Packmaße	: Neoprene
Rahmenmaterial	: DIN 14151,T1-T3

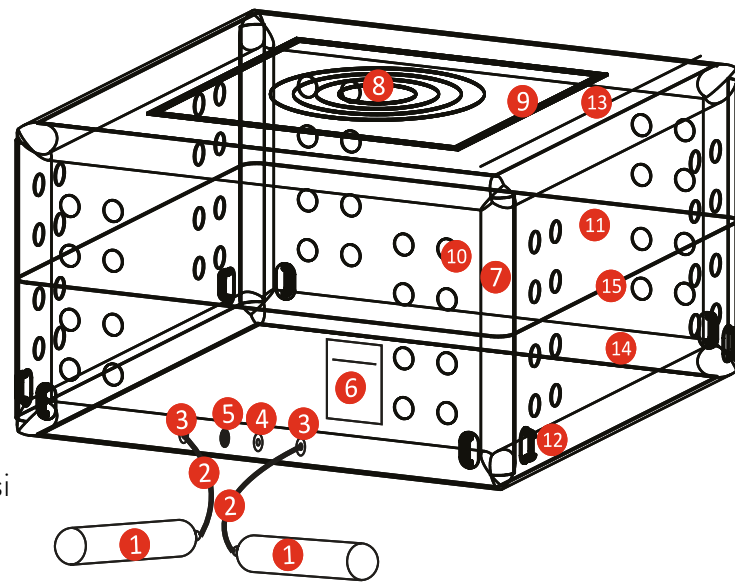

- | | | |
|----------------------------|---|-------------------------------|
| 1 Druckluftflaschen | 6 Sicherheitshinweise & Reparaturset | 11 Obere Luftkammer |
| 2 Anschlüsse | 7 Aufblasbarer Rahmen | 12 Tragegriffe |
| 3 Füllventile | 8 Sprungbereich | 13 Rettungsfläche |
| 4 Überdruckventile | 9 Reflexstreifen | 14 Untere Luftkammer |
| 5 Druckablassventil | 10 Entlastungsöffnungen | 15 Innere Mittelfläche |



- AUFBAU**
- Überprüfen Sie die Druckluftflaschen sowie die zugehörigen Schläuche auf ihre Einsatzbereitschaft.
 - Transportieren Sie das Rettungssprungkissen zum vorgesehenen Einsatzort. Für den Aufbau wird eine freie Fläche von mindestens 5,0 m x 5,0 m benötigt.
 - Breiten Sie das Gerät vollständig auf dem Boden aus.
 - Verbinden Sie die Druckluftschläuche mit den Luftfüllanschlüssen des Rettungssprungkissens.
 - Öffnen Sie die Ventile der Druckluftflaschen.
 - Das Rettungssprungkissen füllt sich selbstständig mit Luft und richtet sich automatisch auf.
 - Sobald das Gerät vollständig aufgeblasen und aufgerichtet ist, ist es einsatzbereit und kann bei Bedarf an die gewünschte Position bewegt werden.

WARTUNG UND LAGERUNG

Lesen Sie die Bedienungsanleitung sorgfältig durch, bevor Sie das Gerät verwenden. Dieses Rettungssprungkissen dient zur sicheren Evakuierung durch Sprünge aus hochgelegenen Gebäuden in Notfällen. Verwenden Sie das Gerät erst, nachdem es vollständig und ordnungsgemäß aufgeblasen wurde. Stellen Sie sicher, dass der Aufstellbereich frei von scharfen, spitzen oder anderen beschädigenden Gegenständen ist. Es darf sich jeweils nur eine Person pro Sprung auf dem Rettungssprungkissen befinden. Beachten Sie stets die geltenden Sicherheitsvorschriften und Einsatzrichtlinien.



ABBAU

Schließen Sie nach Abschluss des Einsatzes die Entlüftungs- bzw. Ablassventile des Rettungssprungkissens. Nachdem die Luft vollständig aus dem Gerät entwichen ist, falten Sie es gemäß der vorgeschriebenen Falanleitung zusammen. Transportieren Sie das Gerät an einen sauberen und geeigneten Bereich. Falten Sie das Rettungssprungkissen wieder in seine ursprüngliche Transport- und Lagerungsform zurück.

NACH DEM EINSATZ

Wenn das Gerät längere Zeit nicht verwendet wird, sollte es ausgepackt, gereinigt und vollständig getrocknet werden. Die Druckluftflaschen müssen unmittelbar nach dem Einsatz wieder befüllt werden, damit das Gerät jederzeit einsatzbereit ist. Überprüfen Sie das Rettungssprungkissen sorgfältig auf Beschädigungen wie Risse, Schnitte, Verschleiß oder Brandspuren.

JÄHRLICHE INSPEKTION

Dieses Gerät muss mindestens einmal jährlich von einer autorisierten Prüfstelle überprüft werden. Die durchgeführte Inspektion ist ordnungsgemäß zu dokumentieren und im Prüfbericht zu vermerken.

REINIGUNG

Zur Reinigung dieses Geräts dürfen ausschließlich warmes Wasser (max. 40 °C) und ein handelsübliches Reinigungsmittel verwendet werden. Vor dem Verpacken und Einlagern muss das Gerät vollständig getrocknet sein, um Feuchtigkeits- und Materialschäden zu vermeiden.

DOKUMENTATION

Alle Schulungen, Prüfungen, Reparaturen sowie jeder Einsatz des Geräts sind im Dokumentationsbericht zu erfassen. Jährliche Inspektionen, Reparaturen und Überprüfungen nach einem Rettungssprung müssen zusätzlich gesondert im Prüfbericht dokumentiert werden.

LAGERUNG

Das Gerät ist stets an einem trockenen Ort zu lagern, um seine Einsatzbereitschaft und Wiederverwendbarkeit sicherzustellen.

SMZ 30 Ausführung mit Gebläse

Rettungssprungkissen

TECHNISCHE DATEN	Erforderliches Bedienpersonal	: ≥ 3
	Abmessungen (aufgebaut)	: 6.0x6.0x2.4m
	Erforderliche Aufstellfläche	: $\geq 6.5 \times 6.5$ m
	Gewicht	: 145kg ($\pm 5\%$)
	Aufbauzeit	: ≤ 110 sec.
	Abbauzeit	: ≤ 20 sec.
	Maximale Einsatzhöhe	: ≤ 30 m.
Kompatibilität	: DIN 14151,T1-T3	

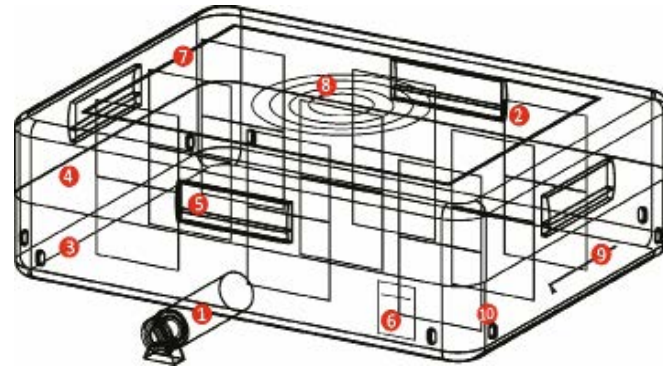

- | | |
|-------------------------------|---|
| 1 Elektrisches Gebläse | 6 Sicherheitshinweise & Reparaturset |
| 2 Lufteinlass | 7 Reflexstreifen |
| 3 Untere Luftkammer | 8 Sprungbereich |
| 4 Obere Luftkammer | 9 Reißverschluss |
| 5 Belüftungsfenster | 10 Tragegriffe |

GEBLÄSEMOTOR HP18 - ES1



AUFBAU

- Überprüfen Sie die Stromversorgung sowie das Gebläse auf ihre Einsatzbereitschaft.
- Transportieren Sie das Gerät zum vorgesehenen Aufstellort. Für den Aufbau wird eine freie Fläche von mindestens 6,5 m x 6,5 m benötigt.
- Breiten Sie das Gerät vollständig am vorgesehenen Standort aus.
- Verbinden Sie die Luftschläuche des Gebläses mit den Luftzufuhranschlüssen des Systems.
- Starten Sie den Generator und schalten Sie das Gebläse ein.
- Das System füllt sich selbstständig mit Luft und richtet sich automatisch auf.
- Sobald das Gerät vollständig aufgeblasen und aufgerichtet ist, ist es einsatzbereit und kann bei Bedarf an die gewünschte Position versetzt werden.



SMZ 60

Safety Air Cushion

TECHNISCHE DATEN	Erforderliches Bedienpersonal	: ≥ 3
	Abmessungen (aufgebaut)	: 8.5x6.5x2.5m
	Erforderliche Aufstellfläche	: $\geq 9.0 \times 7.0$ m
	Gewicht	: 185kg ($\pm 5\%$)
	Aufbauzeit	: ≤ 120 sec.
	Abbauzeit	: ≤ 20 sec.
	Maximale Einsatzhöhe	: ≤ 60 m.
Kompatibilität	: DIN 14151,T1-T3	

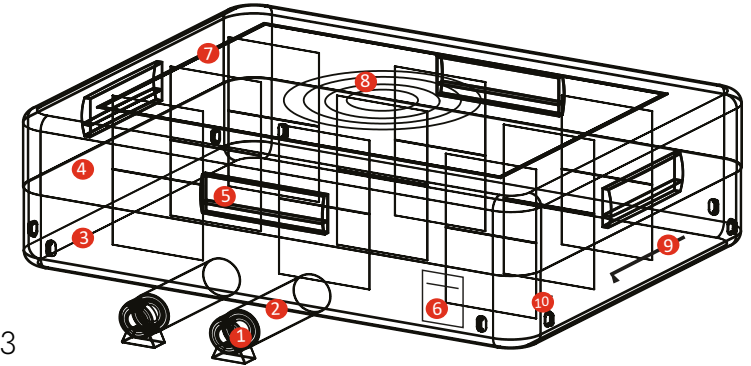

- | | |
|-------------------------------|---|
| 1 Elektrisches Gebläse | 6 Sicherheitshinweise & Reparaturset |
| 2 Lufteinlass | 7 Reflexstreifen |
| 3 Untere Luftkammer | 8 Sprungbereich |
| 4 Obere Luftkammer | 9 Reißverschluss |
| 5 Belüftungsfenster | 10 Tragegriffe |

GEBLÄSEMOTOR HP18 - ES1



AUFBAU

- Überprüfen Sie die Stromversorgung sowie die beiden Gebläse auf ihre Einsatzbereitschaft.
- Transportieren Sie das Gerät zum vorgesehenen Aufstellort. Für den Aufbau wird eine freie Fläche von mindestens 9,0 m x 7,0 m benötigt.
- Breiten Sie das Gerät vollständig am vorgesehenen Standort aus.
- Verbinden Sie die Luftschläuche der Gebläse mit den Luftzufuhranschlüssen des Systems.
- Starten Sie den Generator und schalten Sie die Gebläse ein.
- Das System füllt sich selbstständig mit Luft und richtet sich automatisch auf.
- Sobald das Gerät vollständig aufgeblasen und aufgerichtet ist, ist es einsatzbereit und kann bei Bedarf an die gewünschte Position versetzt werden.

ZELTE

Unsere aufblasbaren Zelte werden erfolgreich in den Bereichen Katastrophenschutz, Such- und Rettungseinsätze, CBRN-Schutz, Dekontamination, Militär, mobile Gesundheitsversorgung, Outdoor-Glamping sowie für allgemeine Einsatzzwecke eingesetzt.

Durch maßgeschneiderte Konfigurationen erfüllen unsere Zelte die spezifischen Anforderungen unterschiedlichster Einsatzbereiche auch unter anspruchsvollsten Bedingungen. Dank hochwertiger Materialien und sorgfältig ausgewählter Rohstoffe bieten sie maximale Zuverlässigkeit und Leistungsfähigkeit.

Jedes Zelt durchläuft vor, während und nach der Produktion umfangreiche Qualitätskontrollen, bevor es an unsere Kunden ausgeliefert wird. Dadurch sind unsere Produkte in der Lage, extremen Wetterbedingungen wie starkem Wind, sintflutartigem Regen sowie kurzzeitigem Flammenkontakt standzuhalten. Darüber hinaus widerstehen sie hohen mechanischen Belastungen und natürlichen Druckeinwirkungen ohne Leistungseinbußen.

Neben ihrer außergewöhnlichen Widerstandsfähigkeit überzeugen unsere Zelte auch durch hohen Benutzerkomfort. Großzügige Nutzflächen, eine schnelle und einfache Installation sowie platzsparende Verpackungs- und Transportmöglichkeiten machen sie zur idealen Lösung für professionelle Einsätze weltweit.



Militärzelt



PRODUKTDDETAILS

Militärzelte sind speziell entwickelte, tragbare und widerstandsfähige Zelte, die von Streitkräften, Gendarmerieeinheiten, Grenzschutztruppen und Verteidigungsorganisationen für unterschiedliche Zwecke wie Unterbringung, Kommandozentralen, medizinische Versorgung, Materiallagerung oder Verpflegungsbereiche eingesetzt werden.

Sie eignen sich sowohl für den langfristigen Einsatz in stationären Basislagern als auch für mobile Einsatzgebiete, in denen eine schnelle Verlegung und Einsatzbereitschaft erforderlich sind. Dank ihrer schnellen Aufbauzeit und hohen Mobilität bieten sie maximale Flexibilität unter verschiedensten Einsatzbedingungen.

Unsere modularen Zelte verfügen über eine integrierte Innenisolierung sowie ein in die Tragstruktur integriertes Klettkanalsystem zur sicheren Verlegung elektrischer Installationen. Die aufblasbare Tragkonstruktion ist mit einem doppelten Luftzufuhrsystem ausgestattet. Dadurch bleibt die Struktur selbst dann stabil und einsatzfähig, wenn ein Teil des Tragwerks beschädigt wird, da der zweite Luftkreislauf weiterhin die notwendige Standfestigkeit gewährleistet.



TECHNISCHE DATEN

Standardabmessungen	: 4 x 6 m – 6–8 Personen / 5 x 8 m – 10–12 Personen / 6 x 10 m – 12–16 Personen
Modulares Design	: Nach Bedarf kombinierbar und erweiterbar
Außengewebe	: 650 g/m ² PVC-beschichtetes Polyestergewebe
Eigenschaften des Außengewebes	: UV-beständig, flammhemmend (DIN 4102-B1), antibakteriell
Wasserdicht	: 100 % wasserdicht (DIN EN 20811)
Temperaturbeständigkeit	: Geeignet für den Einsatz zwischen -40 °C und +70 °C
Reißfestigkeit	: ≥ 250/250 N (DIN EN 17680)
Belüftung	: Fensteröffnungen mit Reißverschluss oder Insektenschutzgitter
Isolierung	: Rauchabzugskamin – kompatibel mit Zeltöfen-Heizsystemen

Mobiles Krankenhauszelt



PRODUKTDDETAILS

Mobile Krankenhauszelte sind speziell entwickelte medizinische Einsatzzelte mit tragbarer, schnell aufbaubarer und modularer Struktur. Sie wurden konzipiert, um eine zuverlässige medizinische Versorgung direkt vor Ort sicherzustellen und werden insbesondere bei Naturkatastrophen, Epidemien, bewaffneten Konflikten, Migrationsbewegungen und anderen Notfallsituationen eingesetzt, in denen eine kontinuierliche Gesundheitsversorgung erforderlich ist.

Unsere mobilen Krankenhauszelte ermöglichen durch flexible Trennwandsysteme eine effiziente Nutzung des Innenraums. Zusätzlich können die seitlich integrierten Spezialvorhänge bei Bedarf in separate Patientenbereiche oder unabhängige Behandlungsräume umgewandelt werden.

Das großzügig gestaltete Eingangssystem gewährleistet einen schnellen und sicheren Transport von Patienten und Krankenträgern. Dadurch werden medizinische Abläufe optimiert und wertvolle Zeit in kritischen Einsatzsituationen gewonnen. Die Kombination aus schneller Einsatzbereitschaft, modularer Raumaufteilung und hoher Funktionalität macht unsere mobilen Krankenhauszelte zu einer idealen Lösung für professionelle medizinische Einsätze weltweit.



TECHNISCHE DATEN

Außenabmessungen	: 6 x 4 m bis 10 x 5,6 m oder modulares System
Innengewebe	: Antibakterielles PVC-beschichtetes Polyestergewebe
Außengewebe	: 650 g/m ² PVC-beschichtetes Polyestergewebe
Innenhöhe	: 2,25 m – 3,10 m
Bodenbelag	: Flammhemmende und wasserdichte Bodenplane (optional)
Temperaturbeständigkeit	: Geeignet für den Einsatz zwischen -40 °C und +70 °C
Kabeleinführungen	: Ja – integrierte Durchführungsmöglichkeiten für medizinische Geräte und Versorgungssysteme
Belüftungssystem	: 2–4 Fenster mit Insektenschutzgittern sowie Dachbelüftung
Eignung für den Ambulanzbetrieb	: Optionales Eingangs- bzw. Schleusenmodul verfügbar

CBRN-Zelt



PRODUKTDATEN

Das im Zelt integrierte CBRN-System ist ein Schutzsystem, das entwickelt wurde, um Personen und Ausrüstung vor den schädlichen Auswirkungen chemischer, biologischer, radiologischer und nuklearer Gefahren zu schützen. Die Zeltlösungen von Utilis Tent Systems bieten dank ihrer innovativen Tragkonstruktionen eine große nutzbare Innenfläche, hohe Widerstandsfähigkeit, vielseitige Einsatzmöglichkeiten sowie eine äußerst schnelle Aufbauzeit.

Die Systeme sind mit Luftzufuhr- und Ablufteinheiten ausgestattet, die die Erzeugung eines kontrollierten Überdrucks im Zelt ermöglichen. Dadurch wird das Eindringen kontaminierter Außenluft wirksam verhindert und ein geschützter Einsatzraum geschaffen.

Das CBRN-Schutzzelt ist ein speziell entwickeltes mobiles System für Schutz-, Dekontaminations- und Einsatzmaßnahmen gegen chemische, biologische, radiologische und nukleare Bedrohungen. Es findet Anwendung in Katastrophengebieten, militärischen Einsatzräumen sowie in Bereichen mit erhöhtem Gefahrenpotenzial.

Die Zelte dienen sowohl dem Schutz des eingesetzten Personals als auch der Dekontamination von kontaminierten Personen, Ausrüstungen und Materialien. Dadurch leisten sie einen entscheidenden Beitrag zur Sicherheit und Einsatzfähigkeit unter anspruchsvollsten Bedingungen.



TECHNISCHE DATEN

Zelttyp	: Aufblasbares Systemzelt
Schutzniveau	: Schutz gegen CBRN-Partikel sowie wasserundurchlässige Ausführung
Aufbauzeit	: 5–7 Minuten
Gewebe	: 650–750 g/m ² spezielles chemikalienbeständiges PVC- oder TPU-Gewebe
Abteilungen	: Kontaminierter Bereich – Neutralbereich – Reinbereich (3+ Kabinen)
Luftinlass- und Luftauslasssystem	: Belüftungssystem mit HEPA-gefilterten Luftauslässen
Boden	: Chemikalienbeständiger PVC-Boden mit integriertem Drainagesystem
Beleuchtungssystem	: LED-Beleuchtungssystem (optional)
Kabeleinführungen	: Isolierte Durchführungen für Stromkabel und Wasserleitungen

Dekontaminationszelt



PRODUKTDATEN

Dekontaminationszelte sind speziell isolierte Einsatzzelte, die für die Dekontamination von Personen, Tieren oder Ausrüstungen entwickelt wurden, die chemischen, biologischen, radiologischen oder nuklearen (CBRN-) Gefahrstoffen ausgesetzt waren.

Bei Katastrophen, Angriffen, Industrieunfällen oder Gefahrstofffreisetzungen ermöglichen sie die sichere Dekontamination betroffener Personen und verhindern gleichzeitig die Ausbreitung von Kontaminationen auf weitere Bereiche oder Personen.

Das Dekontaminationszelt ist ein speziell entwickeltes aufblasbares Zeltsystem, das eine schnelle und effektive Reinigung (Dekontamination) von Personen, Fahrzeugen und Ausrüstungen ermöglicht, die CBRN-Bedrohungen ausgesetzt waren. Es wurde speziell für den Einsatz von Ersthelfern und Einsatzkräften entwickelt, um Dekontaminationsmaßnahmen direkt vor Ort unter Notfallbedingungen durchführen zu können.

Dank seines modularen Aufbaus, der schnellen Einsatzbereitschaft und der robusten Konstruktion eignet sich das System ideal für den Einsatz in Katastrophengebieten, militärischen Operationen, Industrieanlagen sowie bei Gefahrstoffunfällen. Es wird weltweit von Katastrophenschutzorganisationen, Rettungsdiensten, militärischen Einheiten und Zivilschutzbehörden eingesetzt.



TECHNISCHE DATEN

Aufbauart	: Aufblasbares System – Schnellaufbau in 4–6 Minuten
Gewebematerial	: Technisches Spezialgewebe, beständig gegen chemische und biologische Flüssigkeiten
Standardabmessungen	: 6 × 3 m, 6 × 4 m, 6 × 6 m – modular erweiterbar
Innenhöhe	: 2,25 – 2,40 m
Trennwände	: Drei Hauptbereiche: Eingangsbereich (kontaminiert), Duschbereich (neutral) und Ausgangsbereich (sauber)
Boden	: Rutschfester und chemikalienbeständiger Bodenbelag
Wasserablaufsystem	: Integrierter Abwasserablauf mit Drainageschläuchen
Stromversorgungseinführung	: Isolierte Kabeldurchführung für Warmwasserbereiter und Beleuchtungssysteme
Eingangstüren	: PVC-Türen mit Reißverschluss oder Vorhangsystem

Such- und Rettungszelt



PRODUKTDDETAILS

Das Such- und Rettungszelt ist ein tragbares, widerstandsfähiges und modulares Zeltsystem, das speziell für Einsatzkräfte entwickelt wurde, die bei Naturkatastrophen wie Erdbeben, Überschwemmungen, Erdbeben, Bränden sowie anderen Notfällen tätig sind.

Es ermöglicht die schnelle Einrichtung von Einsatzbasen, Ruhe- und Aufenthaltsbereichen, Materiallagern sowie Koordinations- und Führungsstellen direkt im Einsatzgebiet. Dank seiner robusten Konstruktion und schnellen Aufbauzeit bietet das System maximale Unterstützung auch unter schwierigsten Einsatzbedingungen.

Die Zelte werden von Such- und Rettungsteams, Feuerwehren, Katastrophenschutzorganisationen, militärischen Rettungseinheiten sowie freiwilligen Hilfsorganisationen eingesetzt. Durch ihre hohe Mobilität, Modularität und Widerstandsfähigkeit stellen sie eine zuverlässige Lösung für professionelle Such-, Rettungs- und Notfalleinsätze weltweit dar.



TECHNISCHE DATEN

Abmessungen	: 4 × 4 m, 6 × 4 m, 6 × 6 m (modular erweiterbar)
Konstruktion	: Aufblasbares System (Luftragwerk) oder profilgestützte Konstruktion
Aufbauzeit	: 3–7 Minuten (Aufbau durch eine Person möglich)
Gewebe	: 650 g/m ² PVC-Planengewebe, flammhemmend nach DIN 4102-B1
Transportfähigkeit	: Transport per Fahrzeug, Flugzeug oder Hubschrauber möglich
Wasserdicht	: 100 % wasserdicht durch Schweißnahttechnologie (DIN EN 20811)
Temperaturbeständigkeit	: Geeignet für den Einsatz zwischen -40 °C und +70 °C
Beleuchtungssystem	: Optionales LED-Beleuchtungssystem, Kabeldurchführungen vorhanden
Belüftung	: Fensteröffnungen mit Reißverschluss oder Insektenschutzgitter

Katastrophenschutzzelt



PRODUKTDDETAILS

Individuelle Katastrophenschutzzelte sind schnell aufbaubare und wetterbeständige Zelte, die als temporäre Unterkunft für Einzelpersonen oder Familien nach Naturkatastrophen wie Erdbeben, Überschwemmungen oder anderen Notfällen dienen. Neben Standardmodellen stehen auch kompakte Varianten zur Verfügung, die in Notfallausrüstungen transportiert oder von Hilfsorganisationen und Behörden verteilt werden können.

Diese Zelte bieten unmittelbar nach einer Katastrophe einen sicheren und geschützten Aufenthaltsraum und leisten sowohl physische als auch psychologische Unterstützung für Betroffene. Sie ermöglichen eine schnelle Unterbringung und tragen dazu bei, die Auswirkungen von Notfallsituationen zu reduzieren.

Die Systeme sind so konzipiert, dass sie innerhalb weniger Minuten ohne besondere Vorkenntnisse aufgebaut werden können. Dank ihrer wasserabweisenden und windbeständigen Gewebestruktur bieten sie zuverlässigen Schutz unter unterschiedlichen Wetter- und Klimabedingungen.



TECHNISCHE DATEN

Abmessungen	: 3 × 3 m, 3 × 4 m, 4 × 4 m (optional)
Kapazität	: 1–5 Personen
Gewebe	: 260 g/m ² , acrylbeschichtetes, wasserdichtes und atmungsaktives Gewebe
Innenhöhe	: 2,0 – 2,2 m
Boden	: PVC-beschichtet, rutschfest und isoliert (optional)
Temperaturbeständigkeit	: Geeignet für den Einsatz zwischen -40 °C und +70 °C
Kabeleinführungen	: Ja – integrierte Durchführungsmöglichkeiten für medizinische Geräte und Ausrüstungen
Türen / Fenster	: Eingang mit Reißverschluss, Fenster mit Insektenschutzgittern
Aufbauzeit	: 5–10 Minuten

Aluminiumrahmenzelt



PRODUKTDATA

Die Aluminiumrahmenzelte der SG-Serie mit 40-mm-Rahmenprofil sind in zahlreichen Ausführungen erhältlich und können an unterschiedlichste Einsatzanforderungen angepasst werden. Dank ihrer vielseitigen Einsatzmöglichkeiten eignen sie sich für nahezu jede Umgebung und verschiedenste Betriebsbedingungen.

Die miteinander verbindbaren Konstruktionen sowie das werkzeuglose Montagesystem tragen wesentlich zu einer langen Lebensdauer und hohen Benutzerfreundlichkeit bei. Dadurch können die Zelte schnell aufgebaut, erweitert und an wechselnde Einsatzanforderungen angepasst werden.

Besonders bei Feld- und Einsatzmöglichkeiten, bei denen robuste Konstruktionen und flexible Raumlösungen erforderlich sind, haben sich diese Zelte bewährt. Ob in Standardausführung oder als zweigeschossige Konstruktion – SG-Zelte eignen sich ideal als medizinische Behandlungszelte, Unterkunftseinheiten, Feldküchen oder Speisebereiche.



TECHNISCHE DATEN

Rahmenprofil	: Eloxierte Aluminiumrohre mit 40 mm Durchmesser
Verbindungen / Befestigungselemente	: Verschraubtes System aus verzinkten Stahlverbindern
Zeltabmessungen	: Breite: 4 m, 6 m oder 8 m; Länge modular in 2-m-Sektionen erweiterbar
Firsthöhe	: Variable Höhe zwischen 2,4 m und 3,0 m (optional)
Widerstandsfähigkeit	: Windbeständigkeit: 80–100 km/h; Schneelast: ca. 50 kg/m ²
Fenster	: Fenster mit Klettbefestigung und integriertem Insektenschutznetz
Verbindungsmöglichkeiten	: Seitlich oder stirnseitig miteinander verbindbare Konstruktion
Planenmaterial	: 650–1000 g/m ² PVC-beschichtetes Polyestergewebe
Boden / Bodenbelag	: Rutschfester und wasserbeständiger PVC-Bodenbelag (optional)

Faltpavillons



PRODUKTDATA

Faltpavillons gehören zu den leichtesten und am schnellsten aufbaubaren Zeltsystemen in unserem Produktsortiment. Dank ihres integrierten Schnellaufbausystems können sie innerhalb von nur 60 Sekunden ohne Werkzeuge oder besondere Fachkenntnisse aufgebaut werden.

Nach dem Öffnen der Transportverpackung entfaltet sich das System mit wenigen Handgriffen zu einem vollständig einsatzbereiten Pavillon. Dadurch wird der Aufbau besonders schnell, einfach und effizient gestaltet.

Durch ihre Kombination aus geringem Gewicht, hoher Stabilität und vielseitigen Einsatzmöglichkeiten stellen Faltpavillons eine ideale Lösung für Veranstaltungen im Freien, temporäre Einsatzbereiche, Promotion-Aktivitäten, Informationsstände sowie zahlreiche weitere Anwendungen dar.

Die robuste Konstruktion und die einfache Handhabung machen sie zu einer zuverlässigen und praktischen Lösung für professionelle und private Einsätze gleichermaßen.



TECHNISCHE DATEN

Rahmenkonstruktion	: Sechseckiges Aluminiumrahmenprofil 30 × 30 mm oder 40 × 40 mm
Kreuzstrebenmechanismus	: Aluminium-Scherenstrebenprofile 12 × 25 mm oder 14 × 28 mm
Höhenverstellung	: Teleskopisches Beinsystem mit 4- oder 5-stufiger Höhenverstellung
Dachgewebe	: 500D- oder 600D-Oxford-Gewebe, PU-beschichtet und wasserdicht
Aufbauzeit	: 1–3 Minuten mit 1–2 Personen (werkzeugloser Aufbau)
Gewicht	: Ca. 18–35 kg (abhängig von Größe und Profilstärke)
Windbeständigkeit	: Windbeständig bis 40–60 km/h
Bodenverankerung / Bodenbefestigung	: Metall-Erdnägeln und Klettverschluss-Befestigung an den Standbeinen
Seitenvorhänge / Seitenwände	: Seitenwände aus demselben Gewebe; drei Seiten geschlossen, eine Seite mit Reißverschluss-Eingang

EVAKUIERUNGSRUTSCHE

A tall, modern building with a fire in one window. A vertical evacuation slide is installed, extending from the top to the ground. A firefighter is visible at the top of the slide, and another is at the bottom. The slide is white with red accents. The building has many windows, some of which are dark, suggesting a fire. The scene is set in an urban environment with trees and a clear sky.

Unsere vertikalen und horizontalen Evakuierungsrutschen wurden entwickelt, um eine sichere Evakuierung in Notfallsituationen zu gewährleisten. Sie zeichnen sich durch schnellen Aufbau, einfache Handhabung und hohe Zuverlässigkeit aus und ermöglichen eine sichere Flucht aus Gebäuden bei Bränden, Überschwemmungen, Erdbeben und anderen Katastrophenszenarien.

Die speziell für Hochhäuser entwickelten vertikalen Evakuierungsrutschen können an Fenstern oder Balkonen installiert werden und ermöglichen eine schnelle sowie kontrollierte Evakuierung aus großen Höhen. Horizontale Evakuierungsrutschen schaffen sichere Verbindungen zwischen Gebäuden und unterstützen Personen dabei, Gefahrenbereiche schnell zu verlassen.

Beide Systeme werden aus strapazierfähigen, flammhemmenden und wasserdichten technischen Geweben gefertigt. Die innere Struktur der Rutschen ist mit stoßdämpfenden Elementen verstärkt, um ein Höchstmaß an Sicherheit während der Evakuierung zu gewährleisten.

Dank ihres leichten und transportablen Designs können ausgewählte Modelle platzsparend verstaut und sogar in Notfallausrüstungen mitgeführt werden. Dadurch bieten unsere Evakuierungsrutschen eine zuverlässige und flexible Lösung für moderne Sicherheits- und Evakuierungskonzepte.

Vertikale Evakuierungsrutsche



PRODUKTDATA

Die vertikale Evakuierungsrutsche ist ein System, das speziell für die schnelle und geordnete Evakuierung von Personen aus Hochhäusern und mehrstöckigen Gebäuden entwickelt wurde. Ein einzelnes Evakuierungssystem kann je nach Einsatzbedingungen innerhalb von 15 bis 20 Minuten bis zu 375 Personen sicher evakuieren. Escape Tunnel Systems empfiehlt grundsätzlich die Nutzung vorhandener Flucht- und Treppenwege. Die Evakuierungsrutsche dient als zusätzliche Notausgangslösung für Situationen, in denen herkömmliche Fluchtwege nicht mehr sicher nutzbar sind. Insbesondere bei blockierten oder verrauchten Treppenhäusern bietet das System eine schnelle und effektive Alternative zur Evakuierung. Nach einer kurzen Einweisung kann die Evakuierungsrutsche auch von Menschen mit Behinderungen sowie von sehbehinderten Personen genutzt werden. Darüber hinaus ermöglicht das System die Evakuierung verletzter Personen, indem Helfer diese sicher tragen und gemeinsam durch die Rutsche zum Boden gelangen können. Die Evakuierungsrutsche kann an den meisten Gebäudestrukturen installiert werden. Voraussetzung für einen sicheren Betrieb ist ein freier vertikaler Bereich zwischen dem Evakuierungspunkt und dem Bodenniveau, um einen kontrollierten und sicheren Abstieg zu gewährleisten. Dank ihrer hohen Evakuierungskapazität, schnellen Einsatzbereitschaft und einfachen Handhabung stellt die vertikale Evakuierungsrutsche eine zuverlässige Lösung für Notfälle in Hochhäusern, Hotels, Krankenhäusern, Industrieanlagen und öffentlichen Gebäuden dar.



TECHNISCHE DATEN

Evakuierungskapazität	: ≥ 1 Person gleichzeitig
Einsatzhöhe	: 35 m
Tunnelhöhe	: 35 m
Tunneltyp	: Einzelmodul
Material	: Polyestergewebe, Materialstärke 0,49 mm
Neigungswinkel des Tunnels	: ≥ 90°
Rutschgeschwindigkeit	: ≤ 2 m/s
Rahmenkonstruktion	: SS 400 (warmgewalzter Stahl)
Aufpralldämpfer am Boden	: Schaumstoffpolster

Horizontal Escape Chute



PRODUKTDATA

Die horizontale Evakuierungsrutsche ist ein Notausgangssystem, das insbesondere in Situationen eingesetzt wird, in denen die Nutzung herkömmlicher Fluchttreppen oder Rettungswege nicht möglich oder nicht sicher ist. Das System besteht aus einem speziellen technischen Gewebe und kann an vorgesehenen Ausgängen von Gebäuden, Fenstern, oberen Etagen, Dächern oder anderen erhöhten Strukturen installiert werden. Im Einsatzfall wird die Evakuierungsrutsche ausgerollt und von Einsatzkräften in sicherem Abstand zum Gebäude befestigt. Nach der vollständigen Installation können Personen die Rutsche betreten und kontrolliert auf ein tiefer gelegenes Niveau oder direkt auf Bodenniveau gelangen. Die Evakuierungsrutsche zeichnet sich durch eine hohe Beständigkeit gegen Feuchtigkeit, Säuren, Abrieb und mechanische Belastungen aus und bietet dadurch ein hohes Maß an Sicherheit und Zuverlässigkeit. Dank ihrer robusten Konstruktion ermöglicht sie die schnelle Evakuierung einer großen Anzahl von Personen innerhalb kürzester Zeit.

Das System verfügt über eine gleitfähige Innenoberfläche, die einen kontinuierlichen Evakuierungsfluss mehrerer Personen hintereinander ermöglicht. Zur zusätzlichen Kontrolle der Abstiegschwindigkeit kann der Benutzer während des Rutschvorgangs durch eine entsprechende Körperhaltung den Abstieg regulieren.

Durch ihre schnelle Einsatzbereitschaft, hohe Widerstandsfähigkeit und einfache Handhabung stellt die horizontale Evakuierungsrutsche eine effektive Lösung für Notfall- und Evakuierungsszenarien in Gebäuden und Industrieanlagen dar.



TECHNISCHE DATEN

Evakuierungskapazität	: ≥ 1 Person gleichzeitig
Einsatzhöhe	: Entsprechend der Tunnelhöhe
Tunneltyp	: Einzelmodul
Material	: Polyestergewebe, 0,49 mm Materialstärke, reiß- und abriebfest
Neigungswinkel des Tunnels	: ≥ 45°
Rutschgeschwindigkeit	: ≤ 2 m/s
Rahmenkonstruktion	: SS 400 (warmgewalzter Stahl)
Aufpralldämpfer am Boden	: Schaumstoffpolster



KONTAKTIEREN SIE UNS

 **HAUPTSITZ / PRODUKTIONS-
STANDORT**
Sönmez Tent Ltd. Şti.

 İstanbul / TÜRKİYE

 +90 216 526 20 91

 **BÜRO**
Sönmez Tent GmbH

 Frankfurt / GERMANY

 **BÜRO**
Sonmez Tent LLC

 New Jersey / USA

 www.sonmeztent.com

 info@sonmeztent.com

 +90 541 853 18 44

    sonmeztent